

GTA-Maschinensysteme im Streckenvortrieb

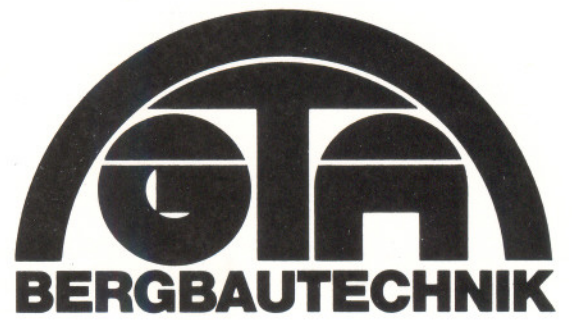

Ortsbrustsicherungssysteme für alle Ausbaubühnen und Ausbaumaschinen

OS-G1

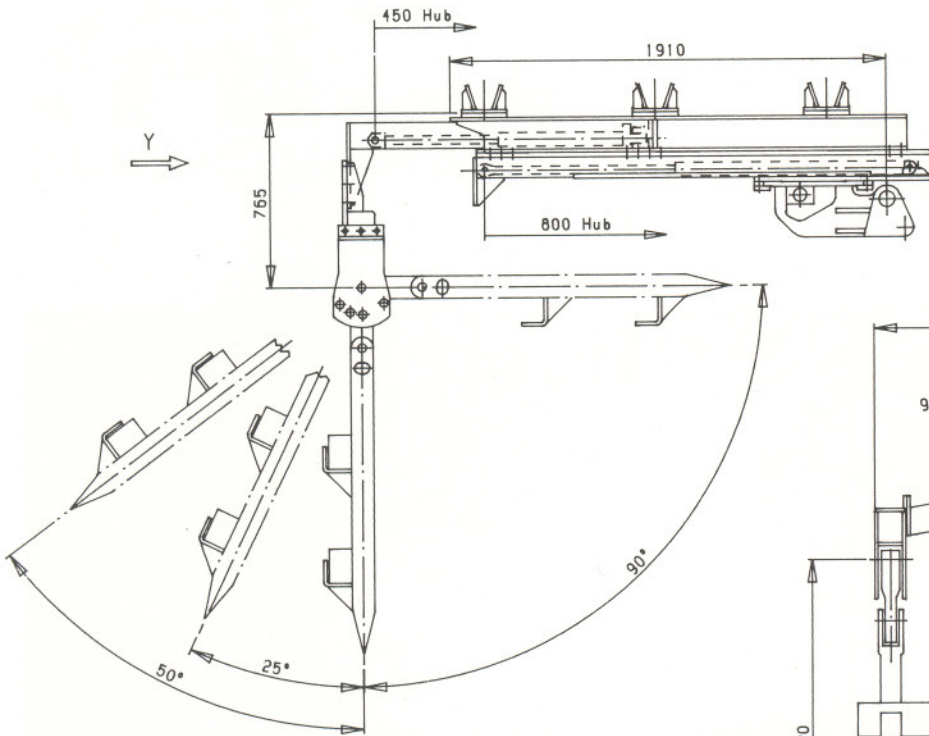

Ansicht "Y"

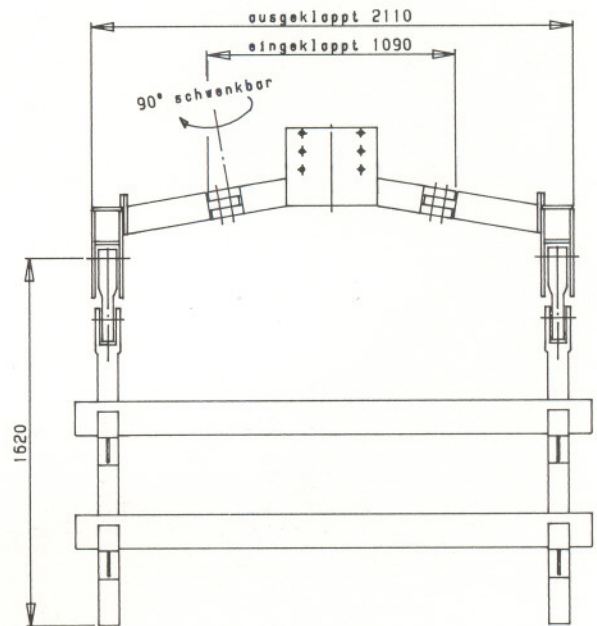

Ansicht "X"

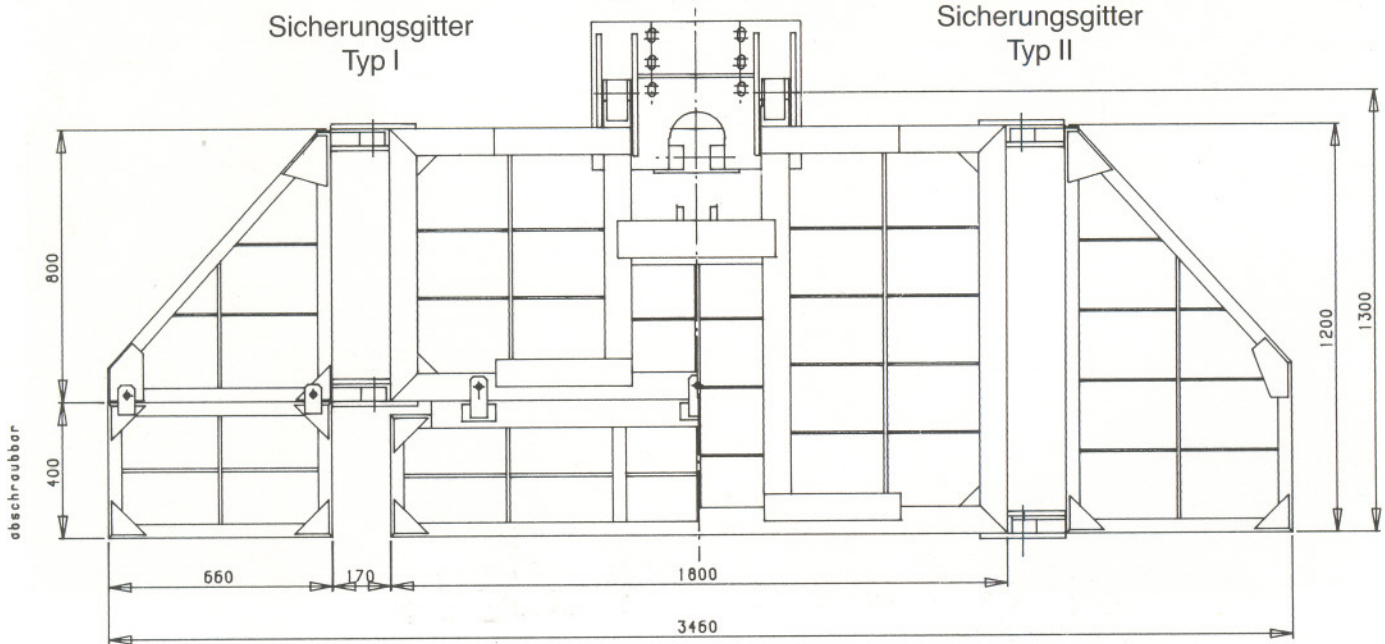

OS-G2

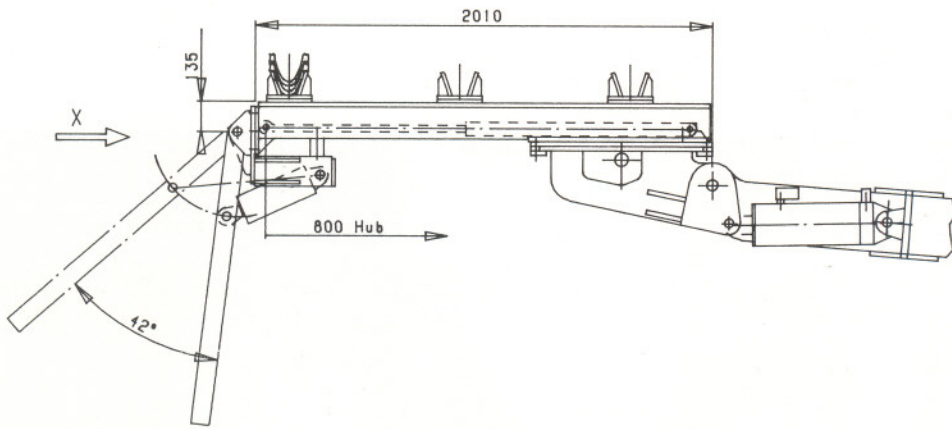

OS-G3

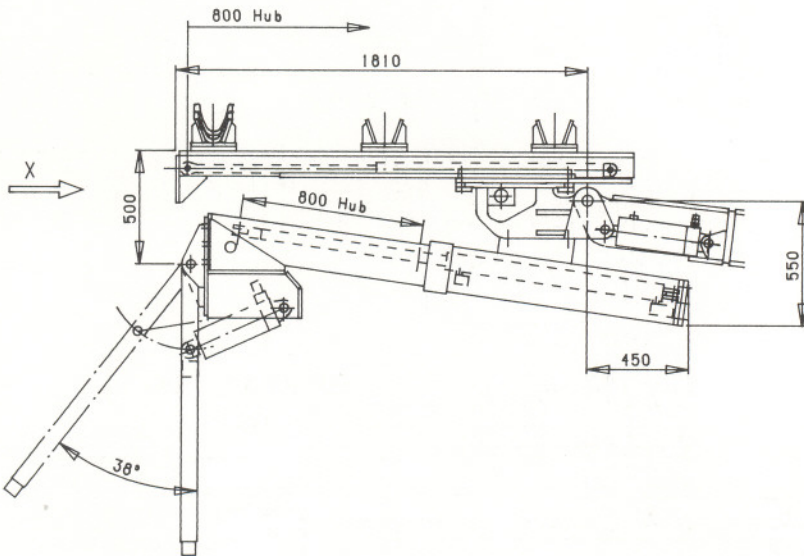

OS-G4

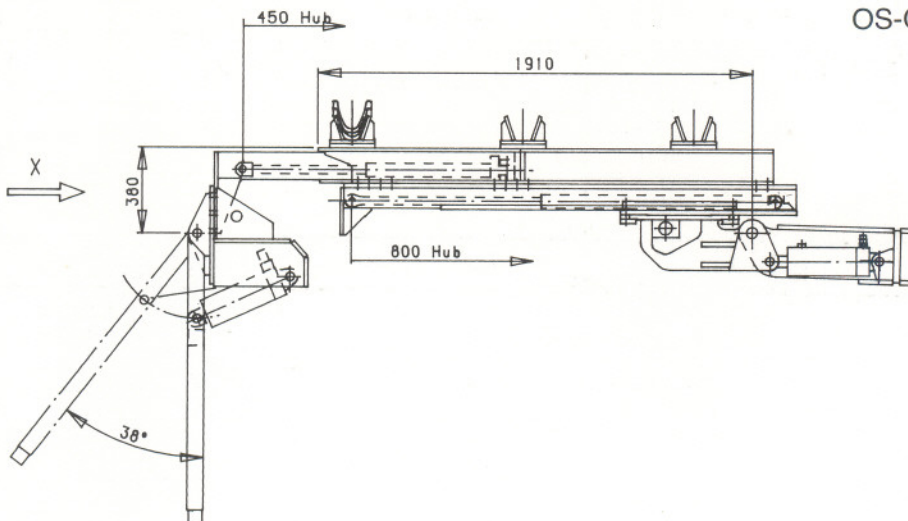

Mehr Sicherheit beim Streckenvortrieb durch die GTA-Ortsbrustsicherungssysteme



- **zwangsläufige Sicherheit bei der Ausbau- und Bohrarbeit**
- **bleibt im verspannten Zustand, auch wenn das Kappendach ausgerichtet und die Arbeitsplattform verstellt wird.**
- **Absetzbewegungen von Gesteinspartien aus der Ortsbrust werden mit gekennzeichnetem Druckmanometer überwacht.**
- **Leicht und schnell nachrüstbar an allen Arbeitsbühnen und Streckenausbaumaschinen**



GTA Maschinensysteme GmbH
Loikumer Rott 23
D-46499 Hamminkeln
Telefon (0 28 52) 7 10-0 · Fax (0 28 52) 7 10-33
Internet: www.gta-maschinensysteme.de
E-Mail: info@gta-maschinensysteme.de

